

REJILLA LINEAL CON MARCO Y LAMAS ORIENTABLES RLC-LM-B



Mod. RLC-LM-B

CARACTERÍSTICAS:

Fabricada en perfil de aluminio extruido.
 Lamas frontales horizontales fijas a 0° y lamas posteriores verticales orientables e independientes unas de otras, montadas sobre un perfil de nylon.
 El acabado estándar es anodizado en su color, bajo pedido puede suministrarse con diferentes acabados.

FORMA DE MONTAJE:

Puede montarse utilizando el marco de montaje metálico DIRU con dispositivo de fijación oculta o bien sobre marco de madera u otros soportes mediante tornillos.

ACCESORIOS:

Regulación de lamas opuestas.

Marco metálico, *especiales para este modelo y no válidos para el resto de rejillas ni otros modelos de perfil bajo.*

DIMENSIONES NOMINALES NORMALIZADAS

L	H
200	200
250	250
300	300
350	350
400	400
500	500
600	600
700	
800	
900	
1000	

Dimensiones en mm.

Cualquier longitud L puede combinarse con cualquier altura H menor de 600 mm.

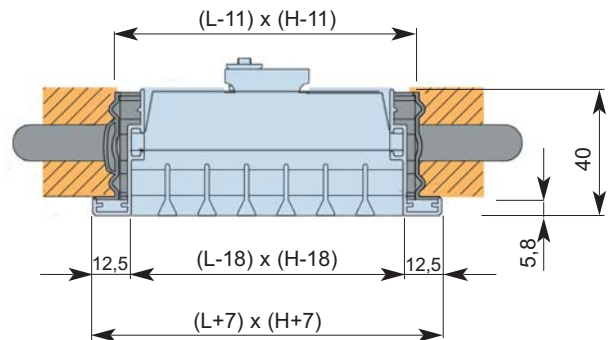

MODELO RLC-LM-B

Una fila de lamas horizontales fijas a 0° y otra de lamas verticales móviles una a una.
 Se utiliza para la impulsión de aire.

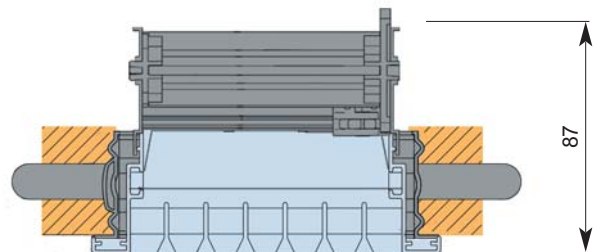

MODELO RLC-LM-B+R

Una fila de lamas horizontales fijas a 0° y otra de lamas verticales móviles una a una con regulación de lamas opuestas.
 Se utiliza para la impulsión cuando es necesario regular el caudal de aire.