

REJILLA DE LAMAS ORIENTABLES DOBLE DEFLEXIÓN MVH



Mod. MVH

CARACTERÍSTICAS:

Fabricada en perfil de aluminio extruido.
 Lamas frontales verticales y lamas posteriores horizontales, todas ellas orientables e independientes unas de otras, montadas sobre un perfil de nylon.
 El acabado estándar es anodizado en su color, bajo pedido puede suministrarse con diferentes acabados.

FORMA DE MONTAJE:

Puede montarse utilizando el marco de montaje metálico DIRU con dispositivo de fijación oculta, clip sujeción o bien sobre marco de madera u otros soportes mediante tornillos.

ACCESORIOS:

Regulación de lamas opuestas.
 Marco metálico.

DIMENSIONES NOMINALES NORMALIZADAS

L	H
200	200
250	250
300	300
350	350
400	400
500	500
600	600
700	700
800	800
900	900
1000	1000

Dimensiones en mm.

Cualquier longitud L puede combinarse con cualquier altura H.

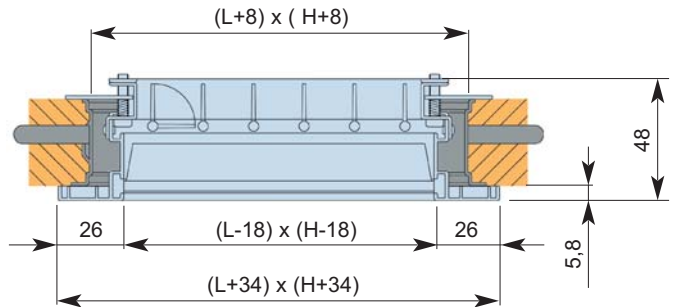

MODELO MVH

Doble deflexión.

Se utiliza para impulsión, cuando no es necesario regular el caudal de aire.

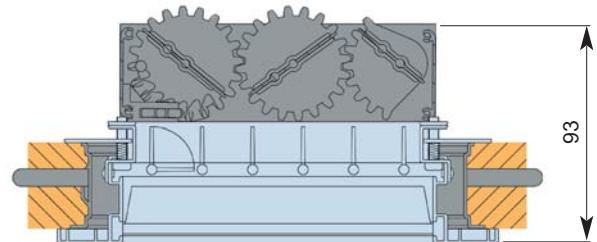

MODELO MVH+R

Doble deflexión con regulación de lamas opuestas.

Se utiliza para impulsión, cuando es necesario regular el caudal de aire.